



# たすけてぼたん TKT-EMT-BS01-AL1 取扱説明書

このたびは、たすけてぼたん(置き去らんぞう オプション)をお買い上げいただき、まことにありがとうございます。  
取り付け前に、この「取扱説明書」をよくお読みになり、安全に正しく取り付けてください。

## 保証書

品名	たすけてぼたん		
型名	TKT-EMT-BS01-AL1		
保証期間	対象部品	期間(お買上げの日から)	
	TKT-EMT-BS01-AL1	1年	
	お買上げ日	西暦	年 月 日
お客様	□□□□-□□□□		
ご住所			
お名前	様		
電話			
本書は、本書記載内容で無料修理を行うことをお約束するものです。 お買上げの日から上記期間中に故障が発生した場合は、お買上げの販売店に修理をお申し付けください。			
販売店	住所・販売店・電話番号		
〒145-0067 アルパインマーケティング(株) 東京都大田区雪谷大塚町 1-7 電話 03-5499-4531 FAX 03-5499-4541			
修理メモ			

\* この保証書は本書に明示した期間、条件のもとにおいて無料修理をお約束するものです。従ってこの保証書によってお客様の法律上の権利を制限するものではありません。保証期間経過後の修理などについてご不明の場合は、お買上げの販売店にお問合せください。

ANQ2306MWAL-BS01

## ご使用になる前に

### 安全上のご注意

ご使用になる前に、この「安全上のご注意」を必ずお読みください。

### 絵表示について

この取扱説明書および製品への表示では、製品を安全に正しくお使いいただき、お客様や他の人々への危害や財産への損害を未然に防止するために、いろいろな絵表示を使用しています。その表示と意味は、次のようになっています。  
取扱説明書をお読みになり、内容をよくご理解のうえ正しくお使いください。



### 警告

この表示を無視して誤った取り付けや操作をすると、死亡または重症を負う可能性が想定される内容を示しています。



### 注意

この表示を無視して誤った取り付けや操作をすると、障害を負ったり、物的損害が想定される内容および物的損害のみの発生が想定される内容を示しています。

### 絵表示の例

	行為を強制したり指示する内容を告げるものです。		分解の禁止を告げるものです。
	一般的な禁止行為を告げるものです。		警告・注意を告げるものです。



### 警告

	<ul style="list-style-type: none"> <li>■本機を運転や視界の妨げになる位置には取り付けない。エアバッグなど安全装置の妨げになる位置やシフトレバー、ブレーキペダル付近など運転に支障をきたす位置への取り付けは、事故の原因となります。</li> <li>■取り付けには車の保安部品のボルトやナットを絶対に兼用しない。ステアリングやブレーキなど保安部品のボルトやナットを使用して取り付けると制動不良・事故・発火の原因となります。</li> <li>■故障や異常な状態のまま使用しない。煙が出る、変な匂いがするなどの異常な状態で使用すると発火などの原因となります。ただちに使用を中止してお買上げの販売店にご相談ください。</li> <li>■電源リード線の被覆を剥いて他の機器の電源を接続しない。リード線の電流容量がオーバーして火災や感電の原因となります。</li> </ul>
--	---



■本機を分解・改造しない。  
事故や火災、感電の原因となります。



■正しく配線する。  
正しく配線しないと発火や事故の原因となります。特にリード線などがねじやシートレールなどの可動部にかみ込まないよう配線してください。またステアリング、ブレーキペダルなどに巻き付かないよう固定してください。

■配線作業中は、バッテリーのマイナス側ケーブルを外す。  
ショートによる感電や怪我の原因となります。

■車体に穴を開けて取り付ける場合は、パイプ類、タンク、電気配線などの位置を確認のうえ、これらと干渉や接触することがないよう注意する。  
パイプ類などの破損により火災や故障などの原因となります。



■接続ケーブル類の配線は、高熱部を避ける。  
排気管やエンジンの付近に配線すると高熱のためケーブル被覆が溶けてショートや断線の危険があり、発火や故障の原因となります。

■本機の取り付けや取り付けの変更は、安全のため必ずお買上げの販売店または最寄りの弊社代理店に依頼する。  
専門技術と経験が必要です。

■電源ケーブルやその他ケーブルは、運転の障害とならないように配線する。  
・ブレーキやアクセルなど可動部分の近くに配線しないでください。  
・配線が手や足にさわらないように注意してください。



■雷がなりだしたら本機および配線に触れない。  
感電の原因となります。



### 注意



■ケーブル(電源ケーブルなど)をはさみ込んだり引っ張ったりしない。  
ショートや断線により、発火や故障の原因となることがあります。

■本機を落下させたり、衝撃を加えたりしない。  
衝撃を加えると故障や火災発生の原因となることがあります。

■車体のねじ(保安部品取り付け用のボルト、スクリュー以外のねじ)を使用して取り付ける。  
ねじがゆるまないように確実に締め付けてください。  
ねじがゆるむと事故や故障などの原因となることがあります。

**■必ず付属の部品を指定通りに使用する。**  
 指定以外の部品を使用すると機器内部の部品を傷めたり、確実に固定できず外れたりして事故や故障などの原因となることがあります。  
**■接続終了後は、ケーブル類をクランプや絶縁テープなどで固定する。**  
 ケーブル類がゆるむと車体部分との接触によりケーブル類の外被がすりきれてショートし、故障や火災の原因となることがあります。  
**■車体に穴を開けてケーブル類を配線するときは、絶縁性の保護チューブまたはグロメットなどを使用する。**  
 開口部との接触により外被がすりきれてショートし、故障や火災の原因となることがあります。  
**■車体に穴を開けて機器の取り付けあるいはケーブル類の配線をするときは、開けた穴との隙間をシリコン接着剤などで充填する。**  
 排気ガスやほこり・水などが隙間から室内に侵入し、事故などの原因となることがあります。

### 製品構成

万一、不足しているものがありましたら、お買い求めの販売店にお問い合わせください。

部品名称	個数
①取扱説明書(本書)/保証書	1
②たすけてぼたん本体	1
③本体設置用両面テープ	1
④圧着スリーブ	2



### 仕様

項目	内容
電源	※ DC12V または 24V
動作電圧	※ DC9.6~28.8V
定格消費電力	待機時 ※ 最大 0.5W
	発報時 ※ 最大 6W
外形寸法	75 × 35mm
使用環境温度	-30 ~ +65℃
放置温度	-40 ~ +70℃
質量	100 g
耐振性	JIS1601 2種A種
防塵防水性	IP40

※置き去らんぞう本体に接続時の数値

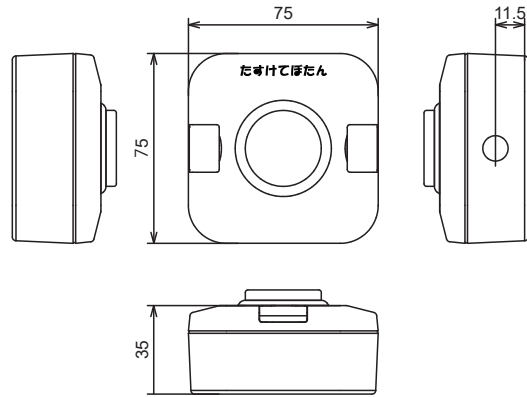

### 取り付け・配線一例

園児のいたずらや事故防止のため、配線を車内にむき出しにすることは避けてください。設置する際、置き去らんぞう本体の基板上的ディップスイッチを"有"にする必要があります。詳細は置き去らんぞう用取扱説明書のP.8をご確認ください。

**<本体配線>**  
 "たすけてぼたん"の配線ではありません

- +B
- ACC
- GND
- 乗降案内SW入力
- 外部SP+
- 外部SP-
- たすけてぼたん入力

圧着スリーブは電工ペンチ等でかしめる

**"たすけてぼたん"の配線について**

白線:本体の"たすけてぼたん入力"線に確実に結線してください  
 黒線:確実にボディーアース接続をしてください

本体裏面に両面テープを貼る

"たすけてぼたん"は園児がボタンを押しやすく、手の届く位置に設置してください。また、雨などの水滴がかからない位置に設置してください。

**アルパインマーケティング株式会社**  
 〒145-0067 東京都大田区雪谷大塚町 1-7  
 電話 03-5499-4531 FAX 03-5499-4541